

Vista frontale  
Scala 1:10

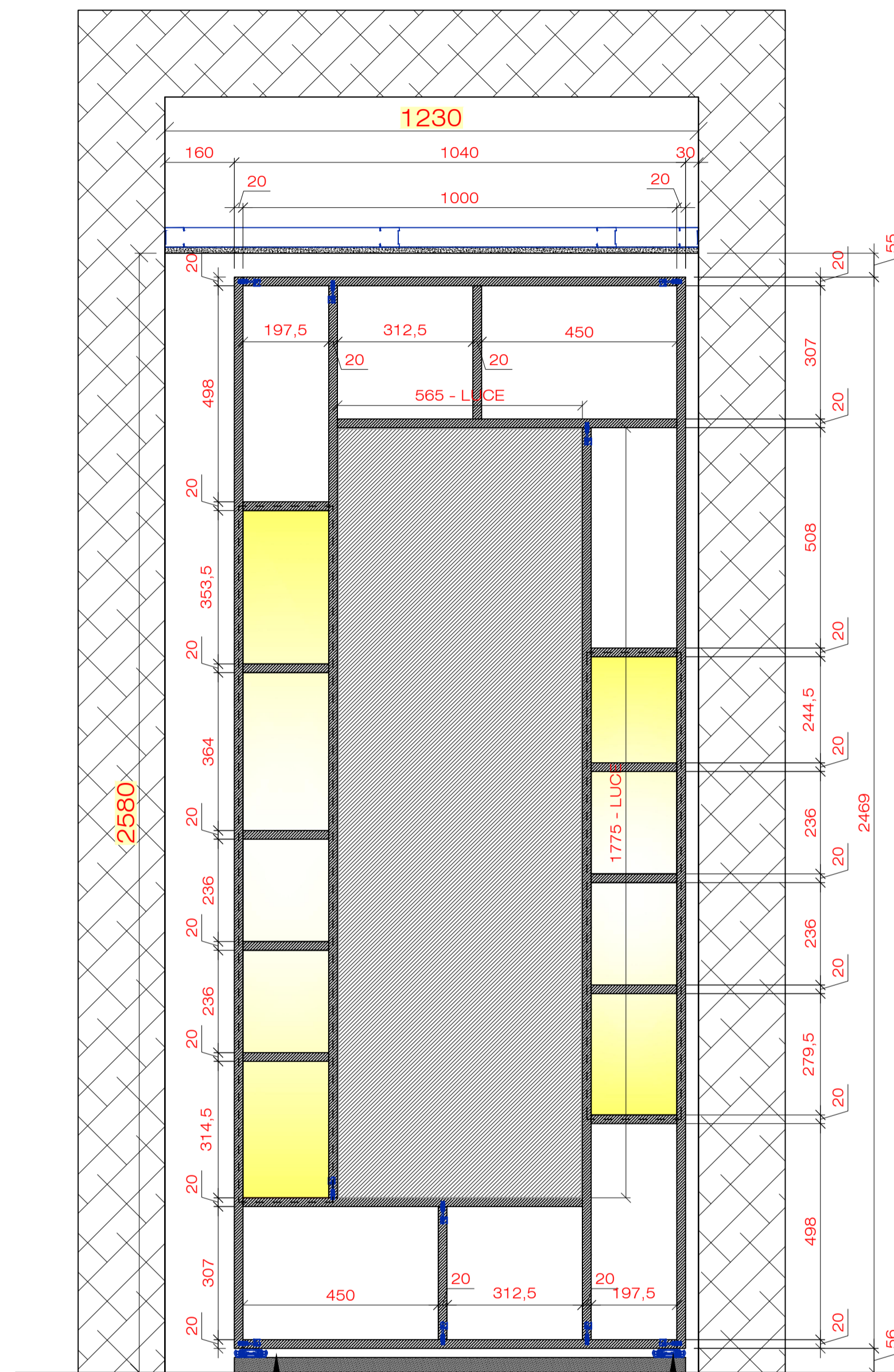

Sezione frontale  
Scala 1:10

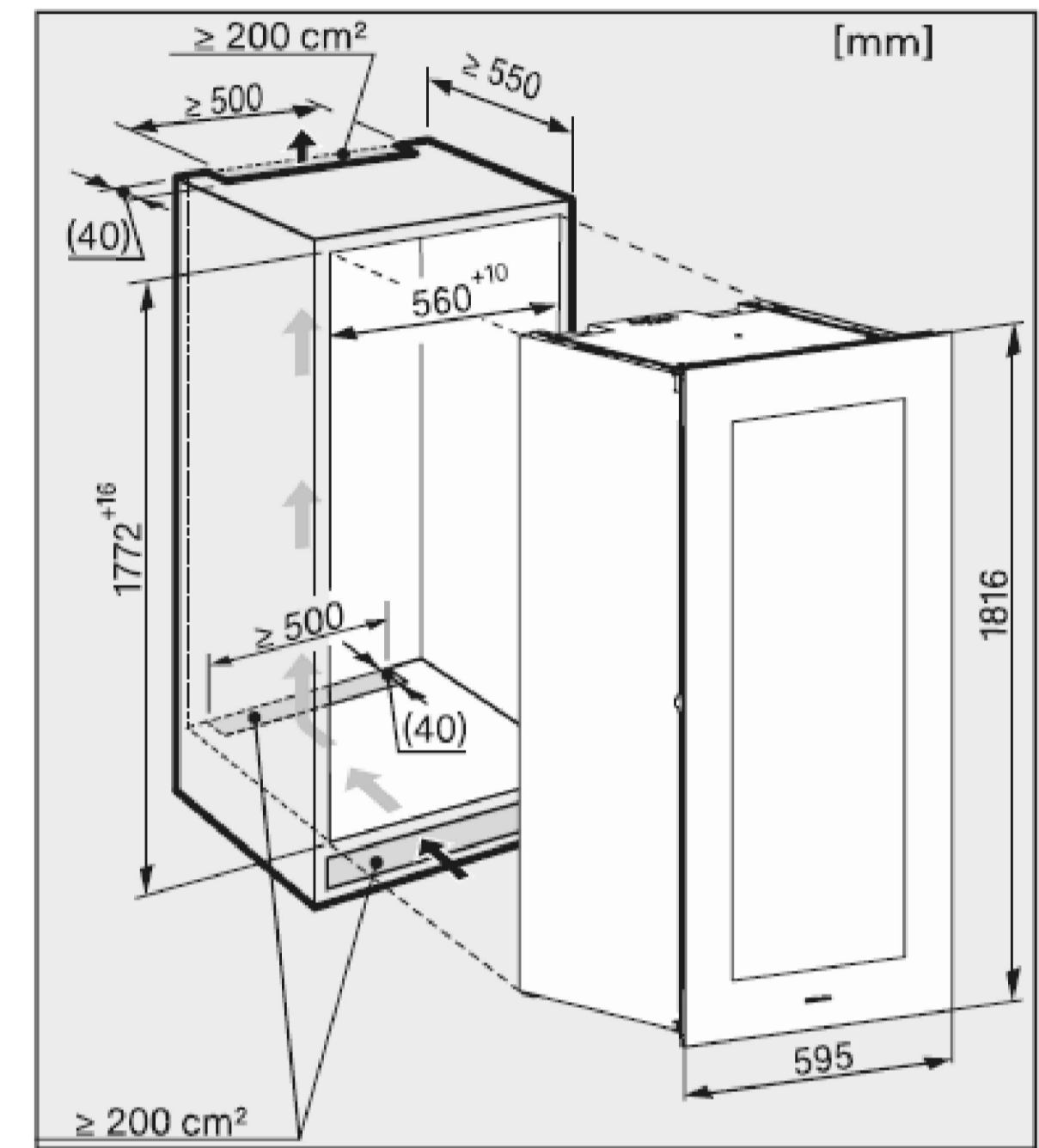

Il cavo di alimentazione elettrica è lungo 2800 mm.

La presa elettrica non deve trovarsi dietro l'apparecchio e, in caso di bisogno, deve rimanere facilmente accessibile.

RIPIANI REMOVIBILI  
LACCATI GRIGIO COME  
DA CAMPIONE

SCHIENA CON PANEL LED

SCHIENA  
CON PANEL  
LED

Frigo MIELE  
mod.: KWT6722DGS

Vetro GOLDGLASS - C144

Guide della HAFELE  
Uscita totale ACCURIDE 9301-9308  
cod.:422.1.460  
lunghezza 610 mm.  
Portata 272 kg

Guide per estrarre il mobile per  
ispezionare da dietro il mobile

- **Struttura in MDF Laccato GRIGIO come campione**  
- **Esternamente frontali in essenza.**

DESCRIZIONE MOBILE VINI		TAVOLA 02		DEM ARREDAMENTI
PROGETTO CHA.01-Villa privata	CLIENTE ROS	A1		
Disegnatore Luca D.	Data 01.08.2019	Revisione Rev.00	Scala VARIE	Foglio 1 di 2

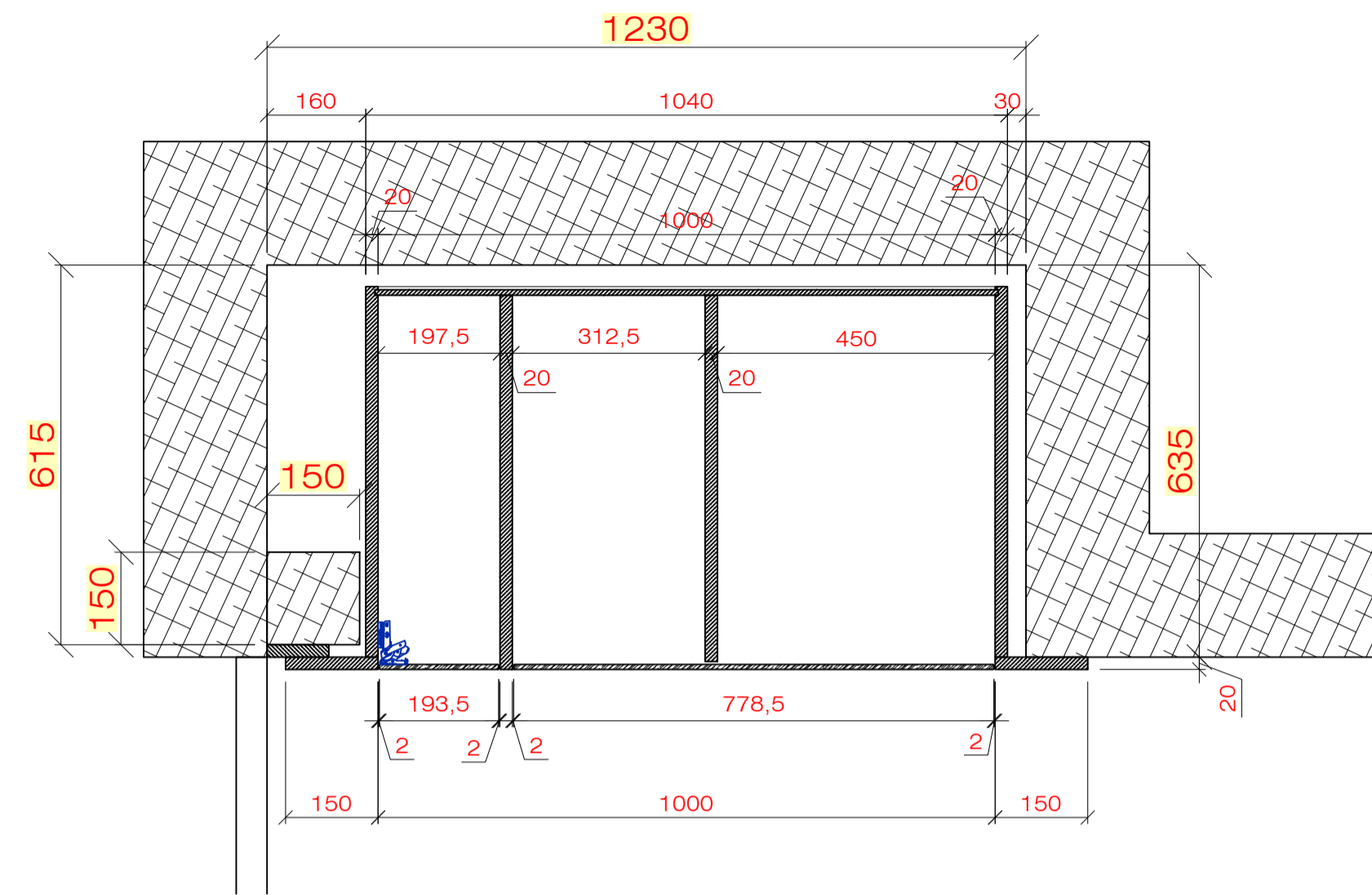

Sezione pianta "A-A"  
Scala 1:10

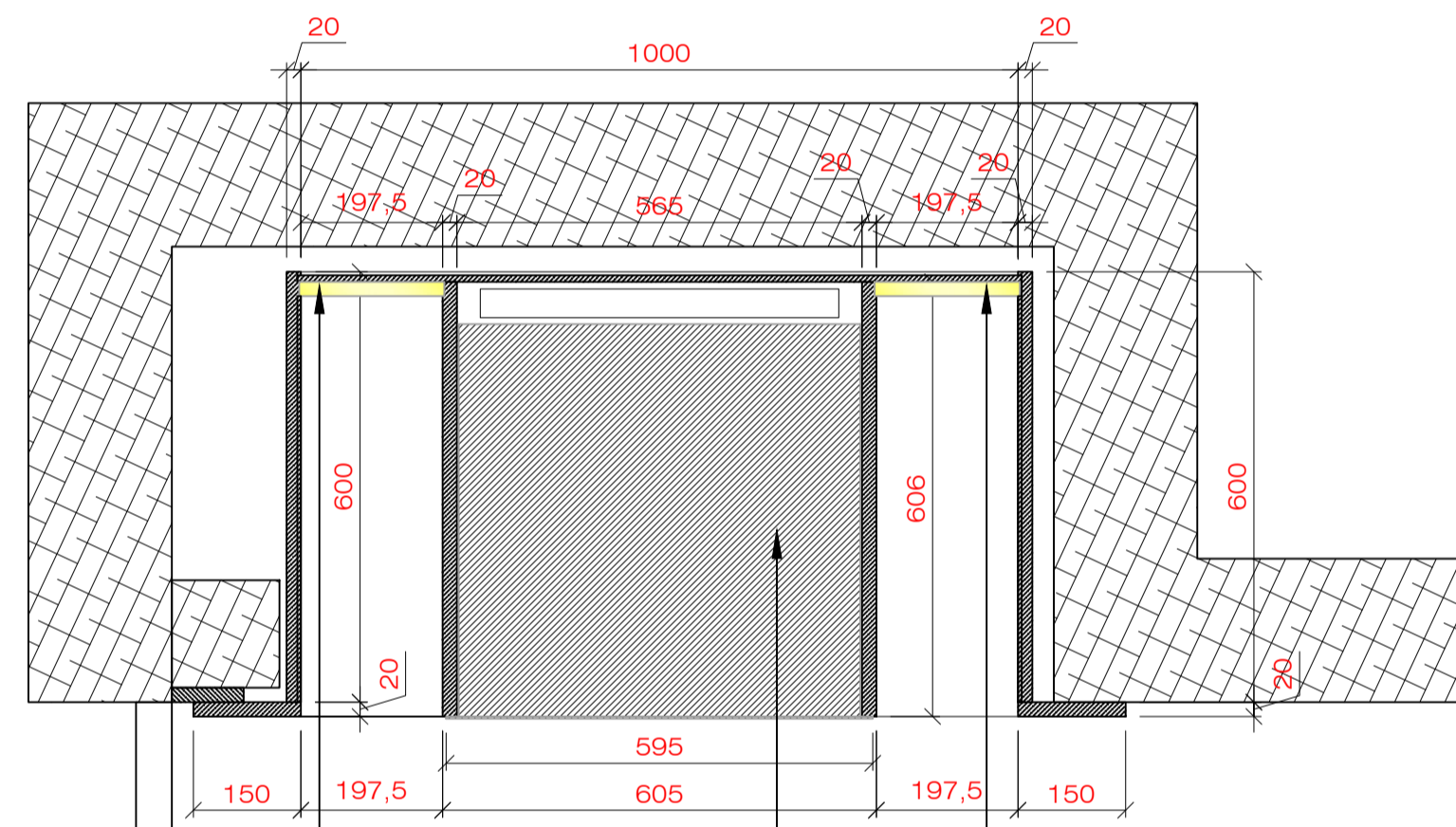

Sezione pianta "B-B"  
Scala 1:10

Panel led  
217 x 1604h

Panel led  
217 x 1076h

Frigo MIELE  
mod.: KWT6722DGS

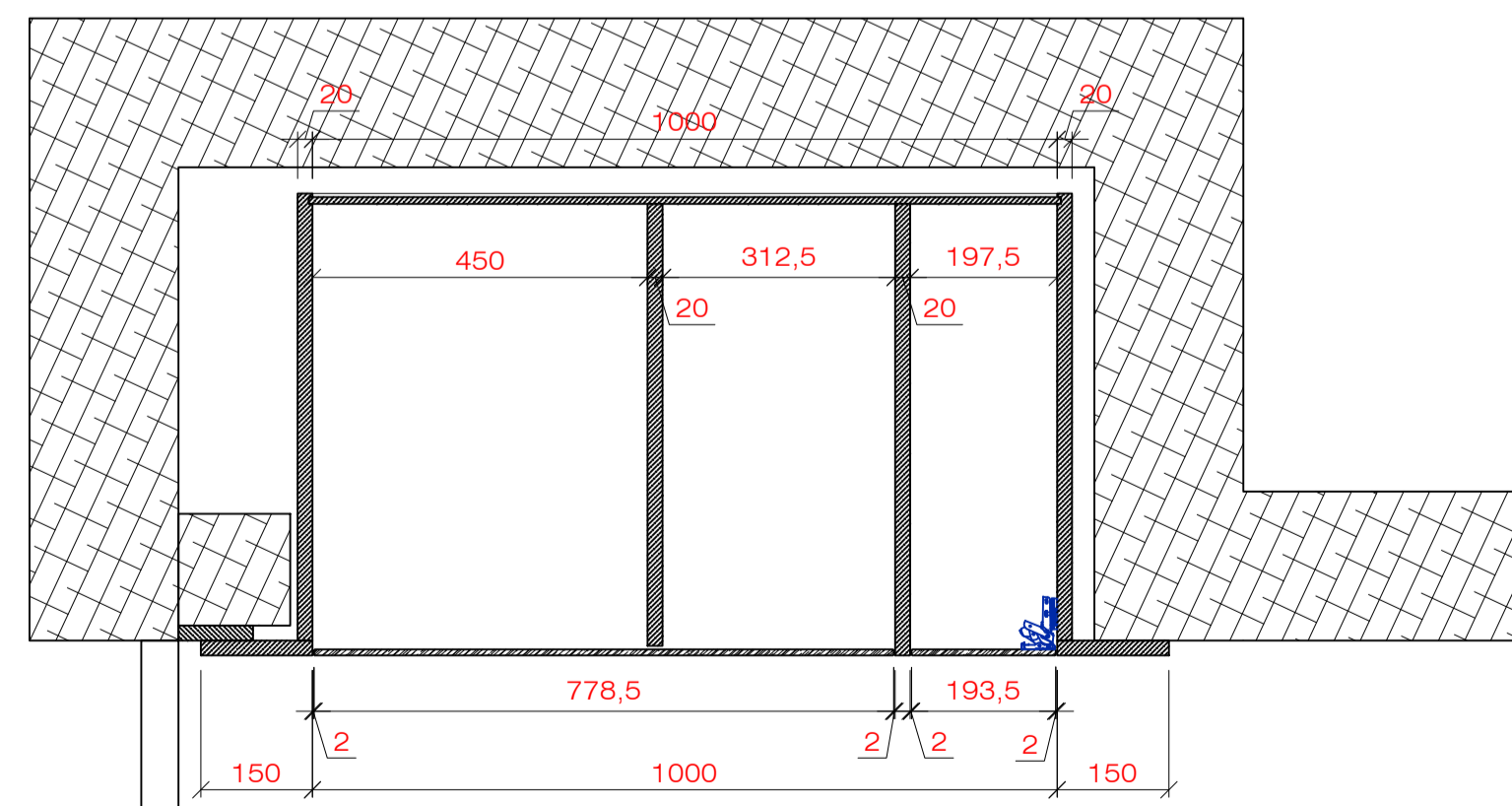

Sezione pianta "C-C"  
Scala 1:10

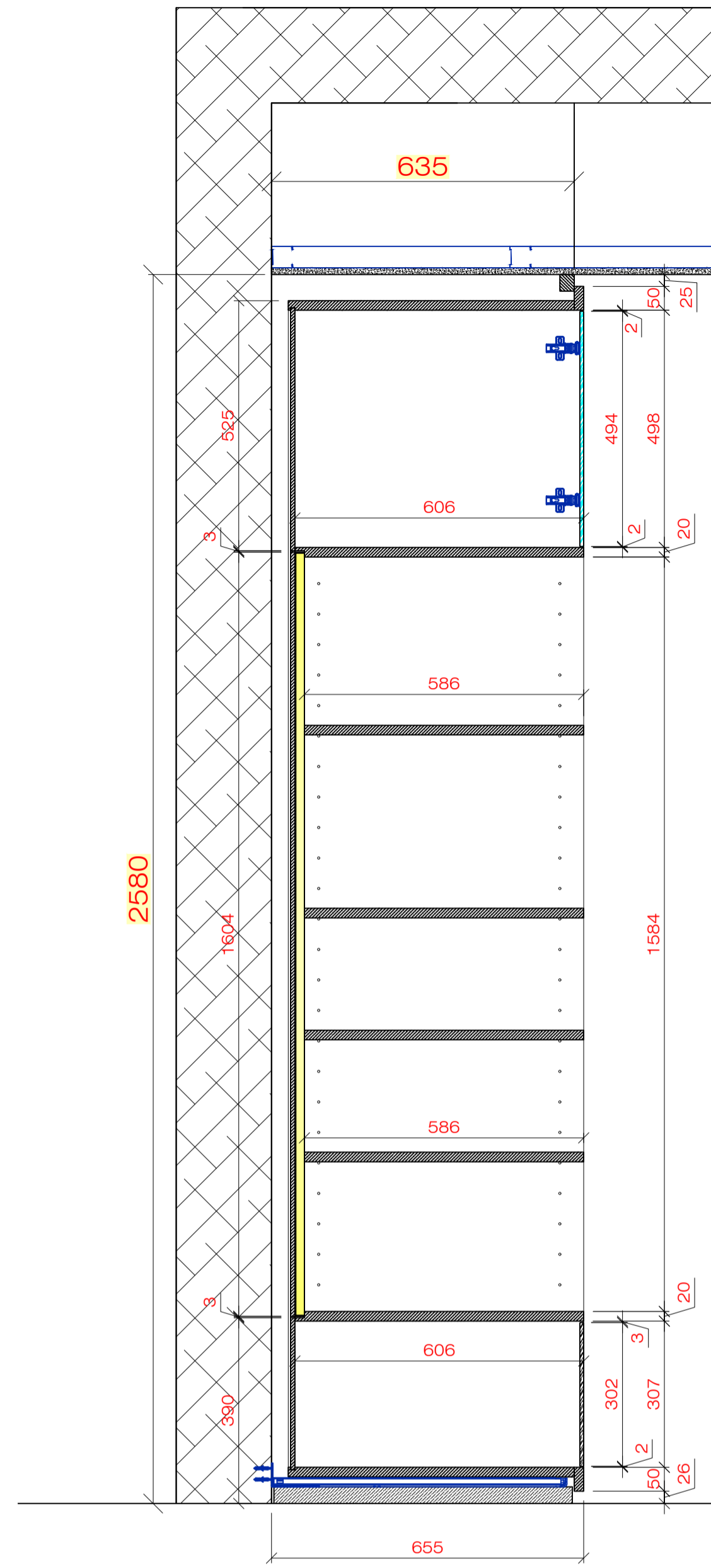

Sezione pianta "D-D"  
Scala 1:10

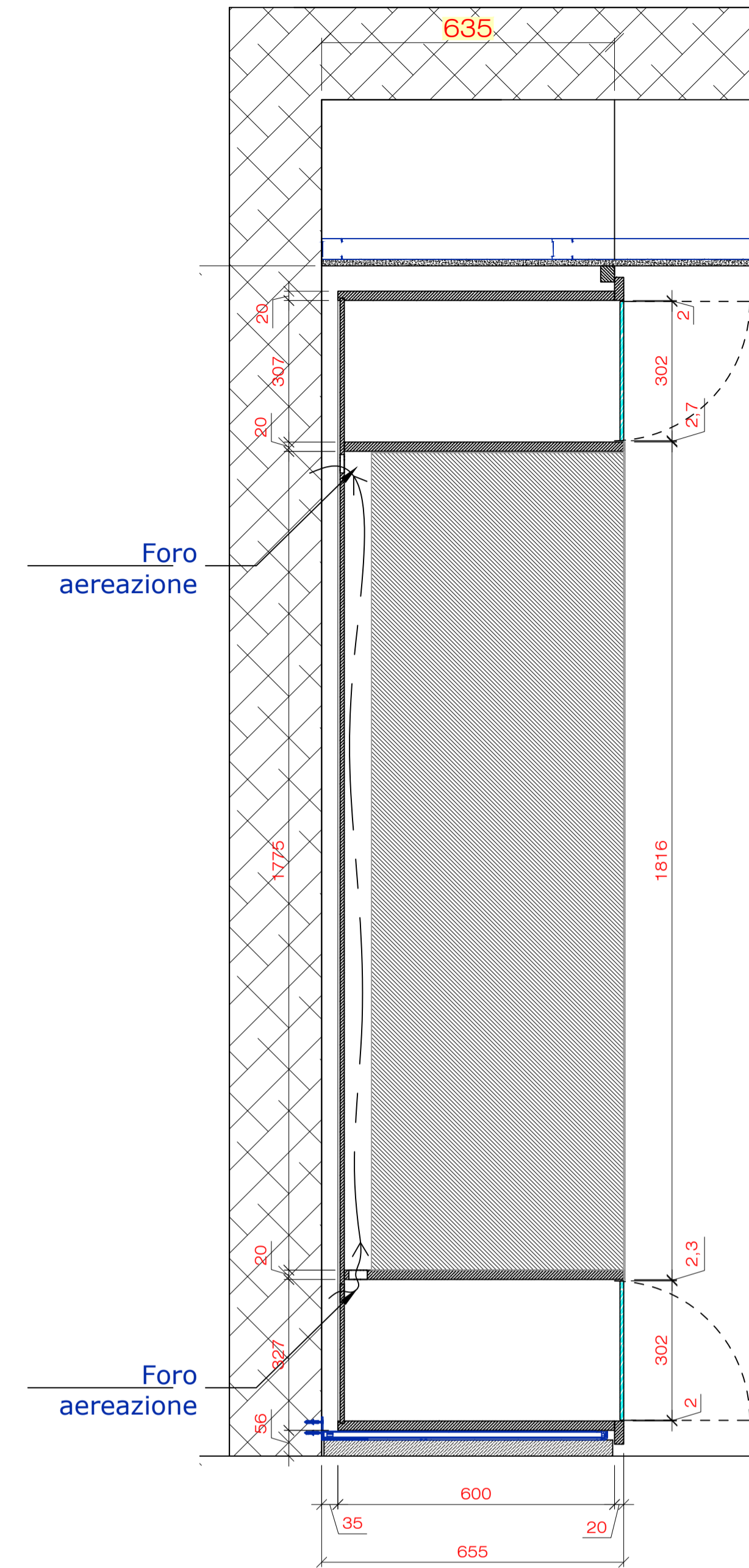

Sezione pianta "E-E"  
Scala 1:10

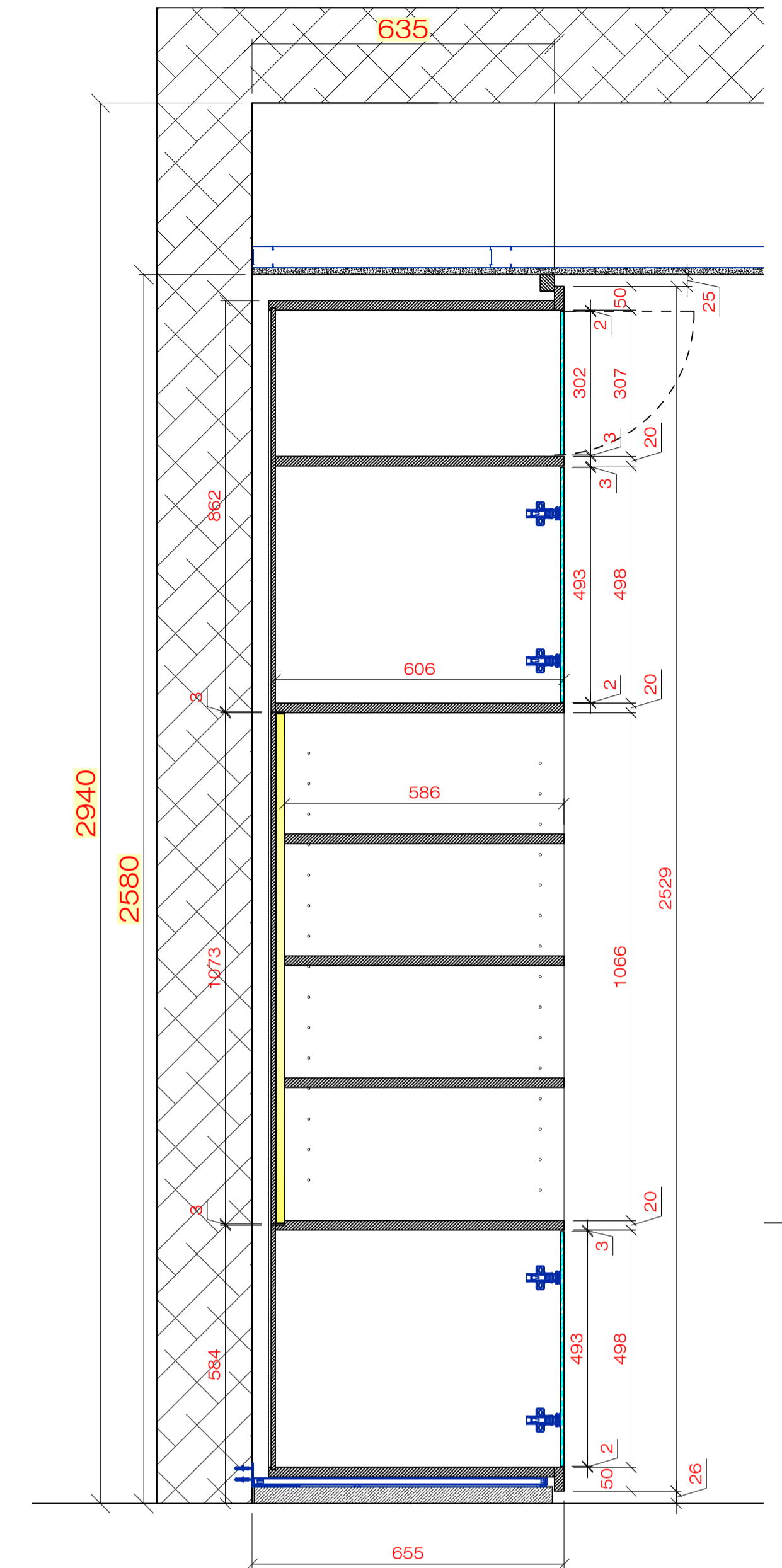

Sezione pianta "F-F"  
Scala 1:10

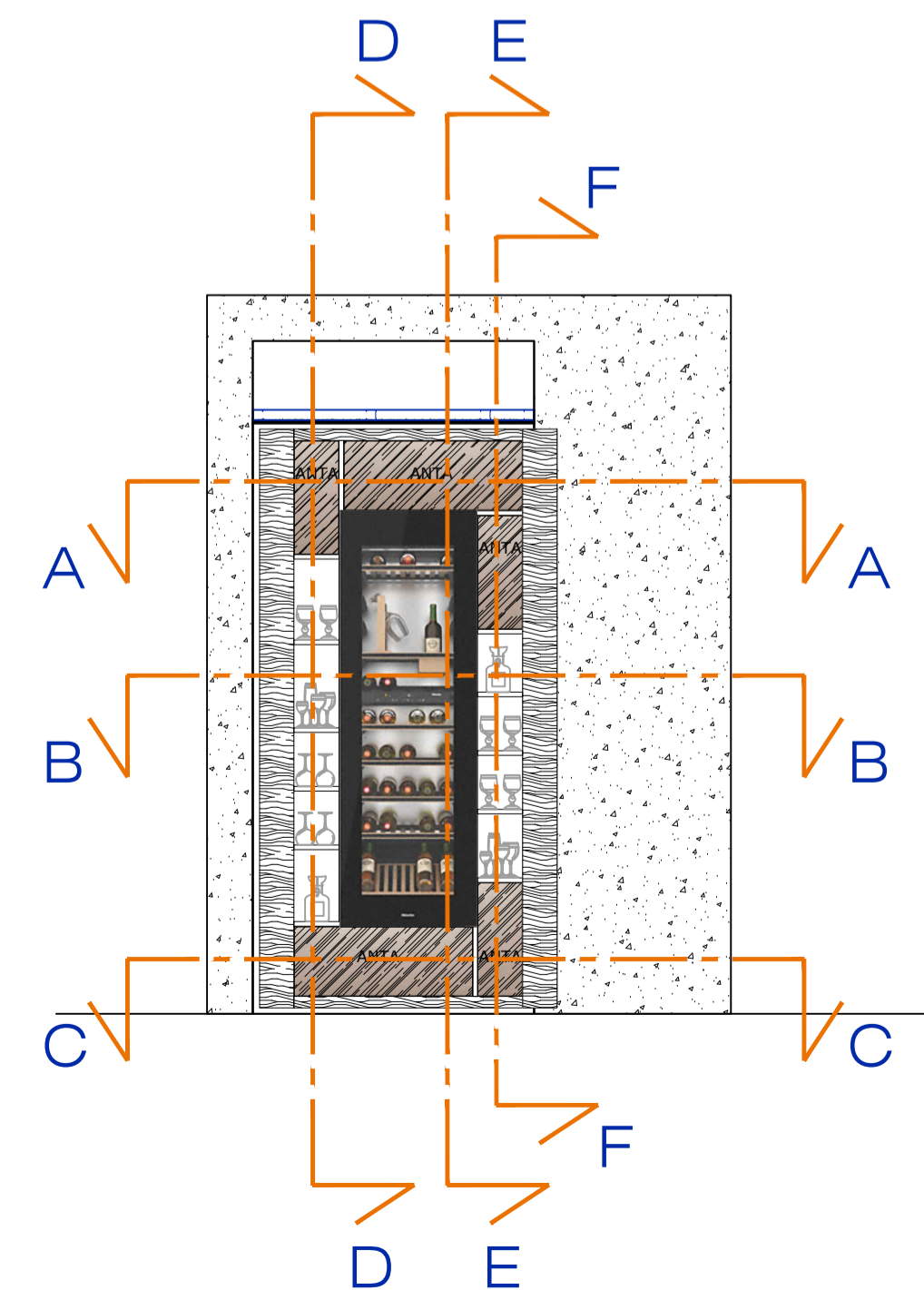

- Struttura in MDF Laccato GRIGIO come campione  
- Esternamente frontali in essenza.

DESCRIZIONE MOBILE VINI		TAVOLA 02		DEM ARREDAMENTI
PROGETTO CHA.01-Villa privata		CLIENTE ROS		
Disegnatore Luca D.	Data 01.08.2019	Revisione Rev.00	Scala VARIE	Foglio 2 di 2